

СХЕМА СКЛАДАННЯ

MORENA

ЛІЖКО

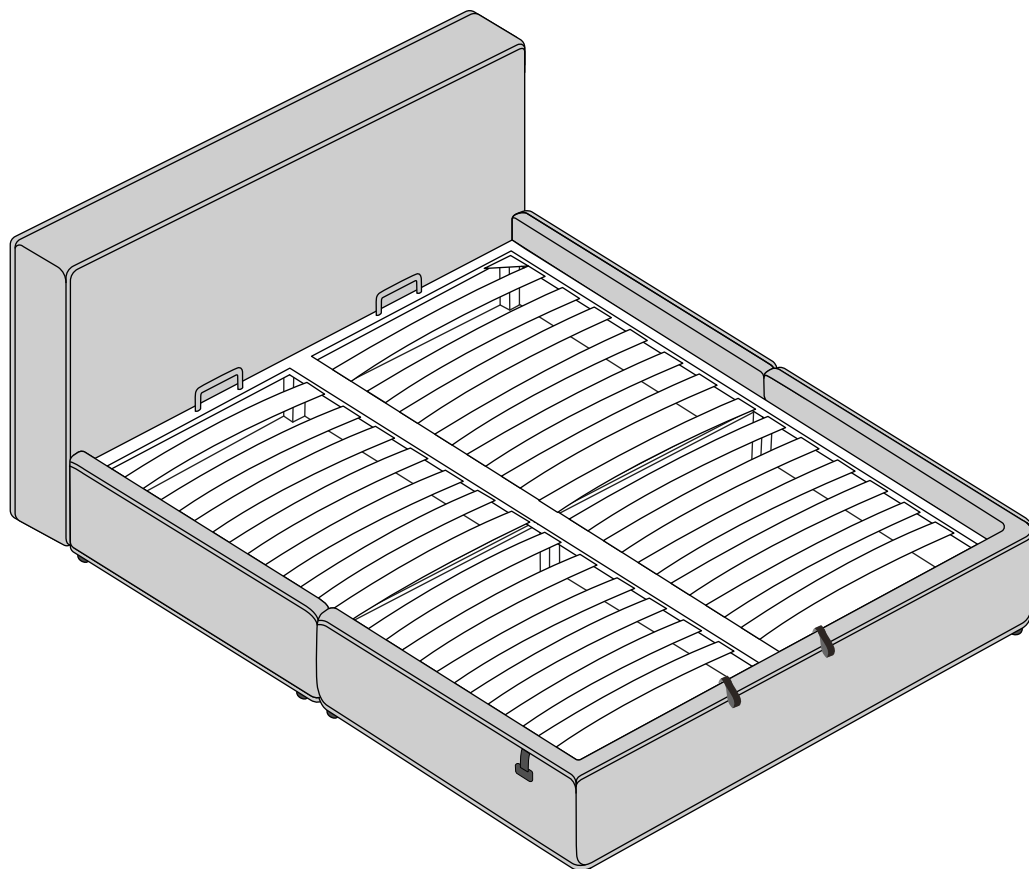

При розпакуванні обережно використовуйте гострі інструменти, щоб не пошкодити виріб під упаковкою

Для монтажу ліжка вам знадобиться 1 помічник та наступні інструменти:
- ріжкові ключі 10 та 13.

Болти

M6 x 40
8 шт



M8 x 60
4 шт



Шайби

M6
8 шт



M8
4 шт



Гайки

M6
4 шт



Газліфт

2 шт



Меблева стяжка

M6
4 шт



SOFALINO

1

Розпакуйте та розкладіть всі деталі ліжка.

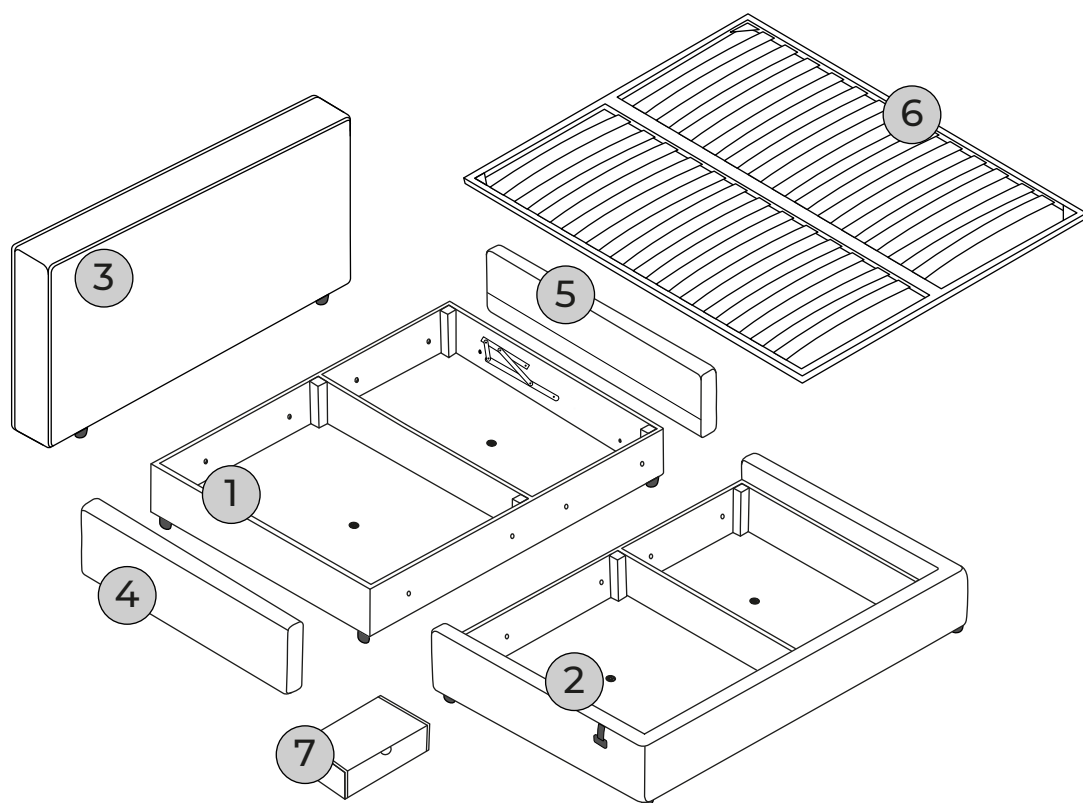

1 - короб верхній; 2 - короб нижній; 3 - спинка; 4 - ліва царга; 5 - права царга; 6 - каркас з ламелями; 7 - коробка з фурнітурою.

2

Приєднайте ліву (4) та праву (5) царги до короба (1) болтами М6х40(4 шт) з шайбами М6.

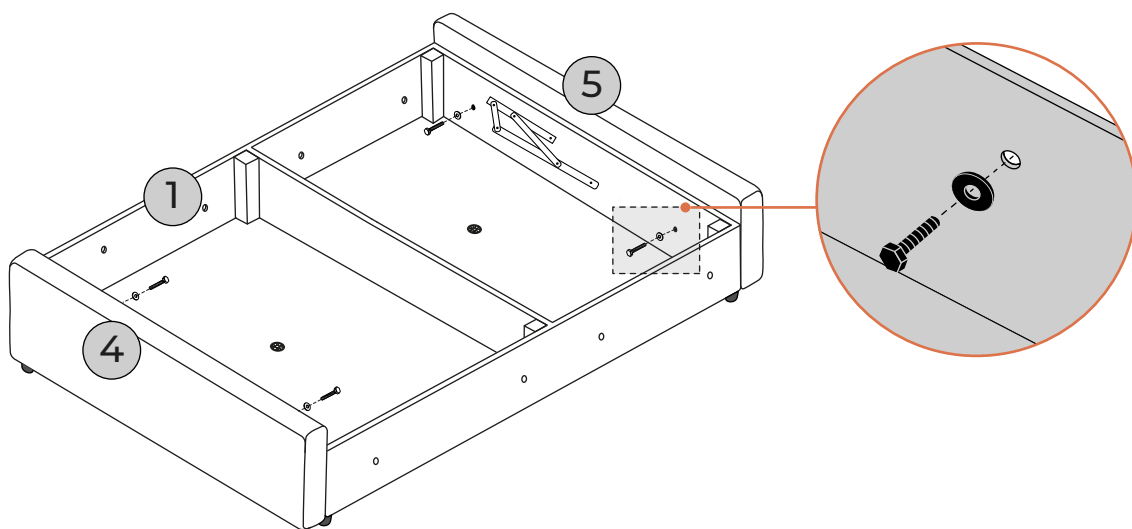
**SOFALINO**

3 З'єднайте короби ① та ② між собою меблевою стяжкою М6 (4 шт)
Отвори повинні бути однакового діаметру - Ø 8мм.

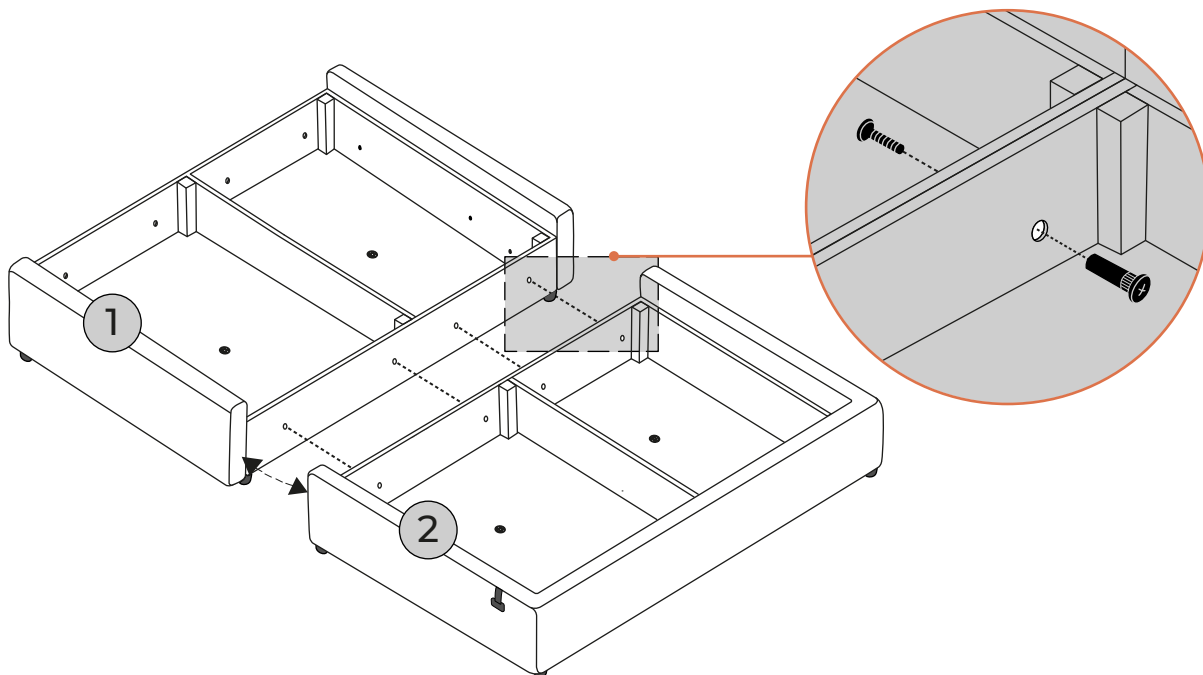

4 Прилаштуйте спинку ③ до короба ①. Зафіксуйте болтами М8х60 (4шт)
з шайбами М8. Після чого зафіксуйте кріплення спинки ріжковим
ключем.

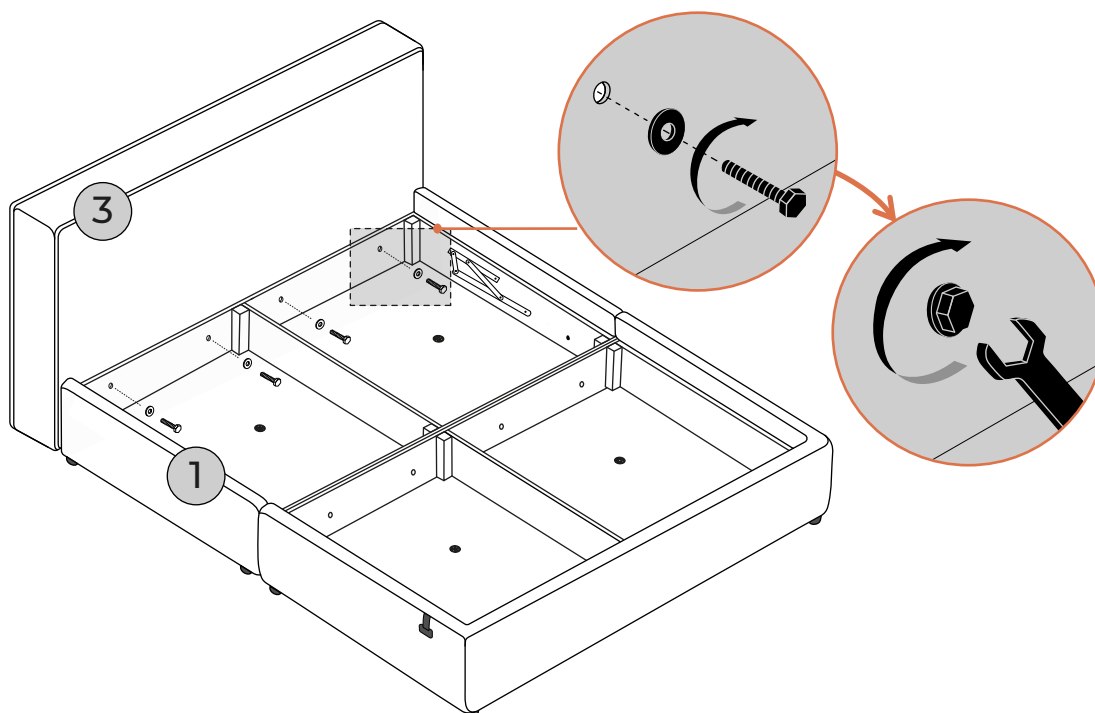

SOFALINO

5 Встановіть металевий вклад **6** з ламелями і зафіксуйте його болтами М6х40 (4шт) та шайбами М6 разом з гайками. Далі встановіть газліфти та влаштуйте дві тканинні ручки до каркасу.

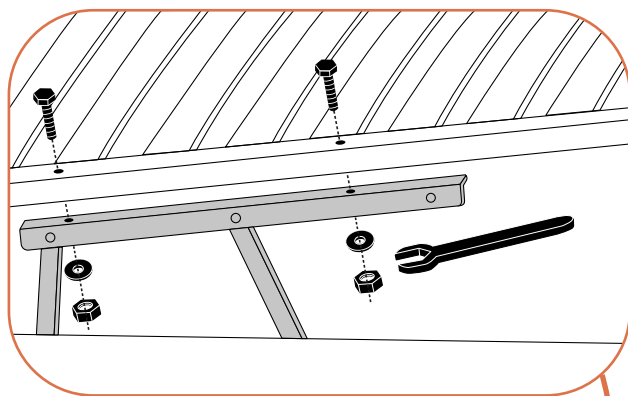
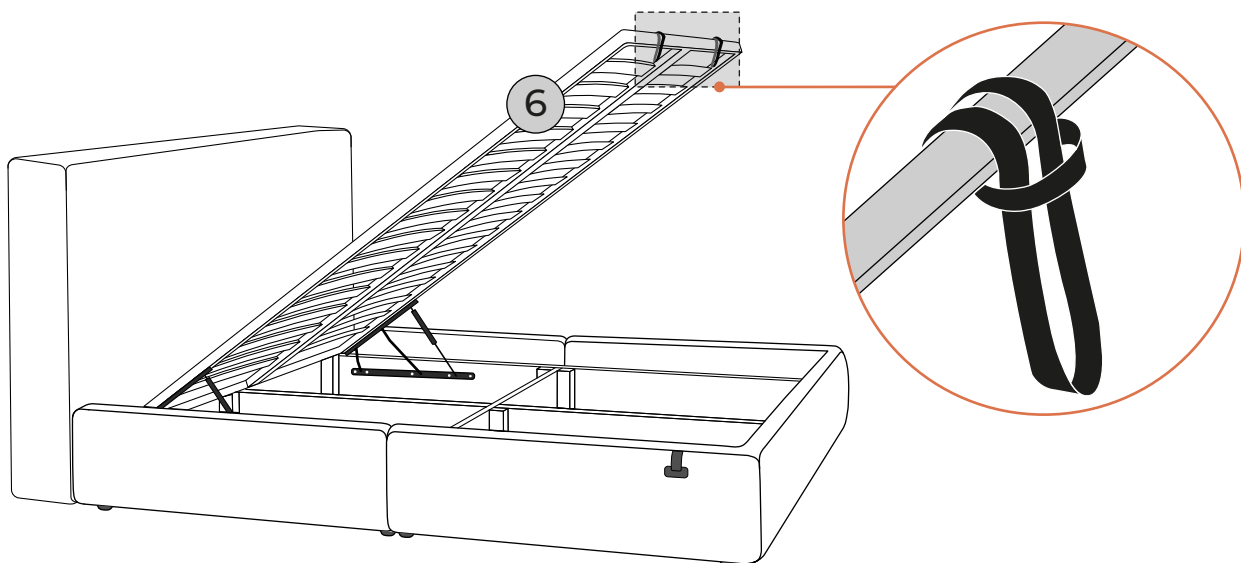

УВАГА!
Газовий амортизатор обов'язково встановлювати штоком донизу

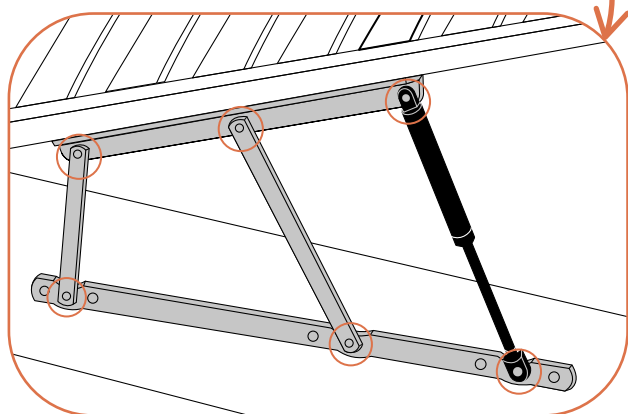

УВАГА!
При кріпленні газліфта не дотягувати гвинт до кінця щоб газліфт мав вільний хід



*силіконове мастило

В місцях з'єднань (вказані на малюнку вище) потрібно змащувати силіконовим мастилом (як на малюнку або аналог). Робити це перед початком використання та в процесі використання - раз на 2-4 місяці.

6 Установіть два металеві стопери на вкладі та закріпіть їх шайбами та гайками.

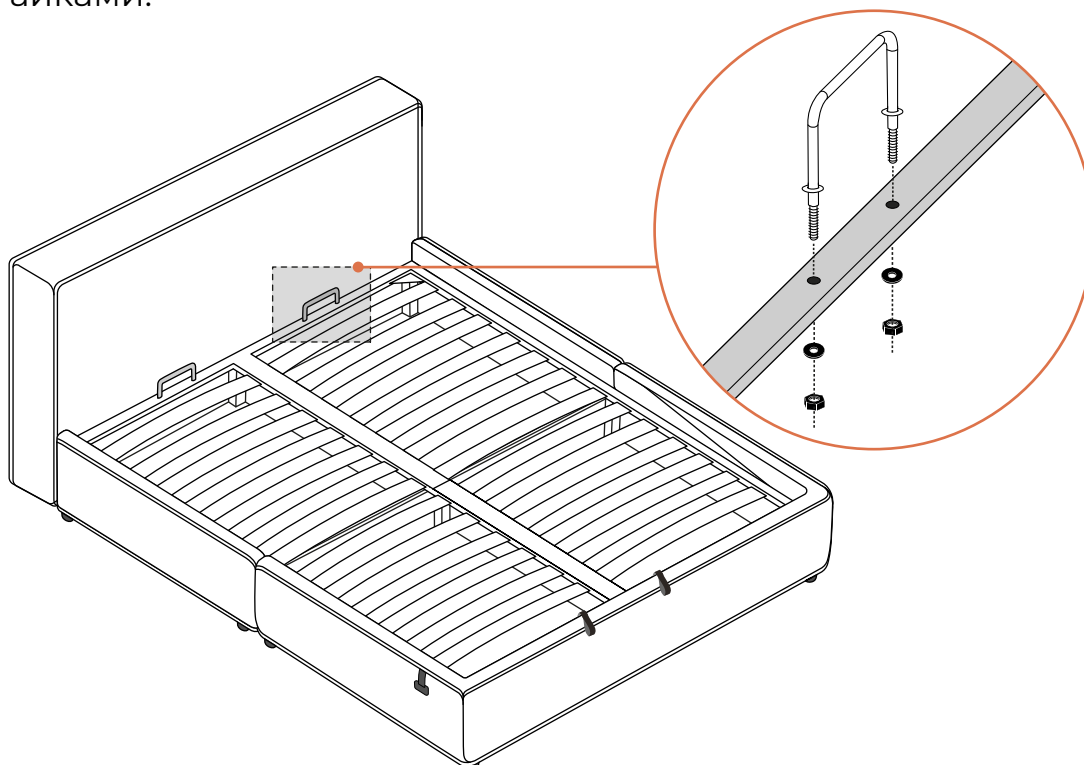

7 Ліжко готове до експлуатації.

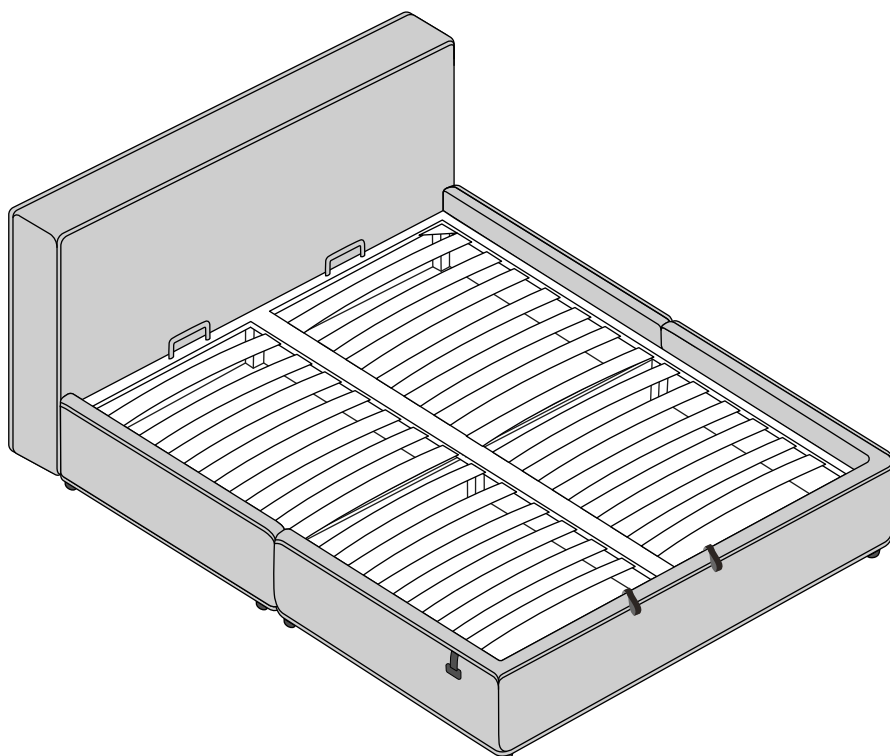

sofalino.com.ua

SOFALINO