

# СХЕМА СКЛАДАННЯ

# ESTER

## ЛІЖКО

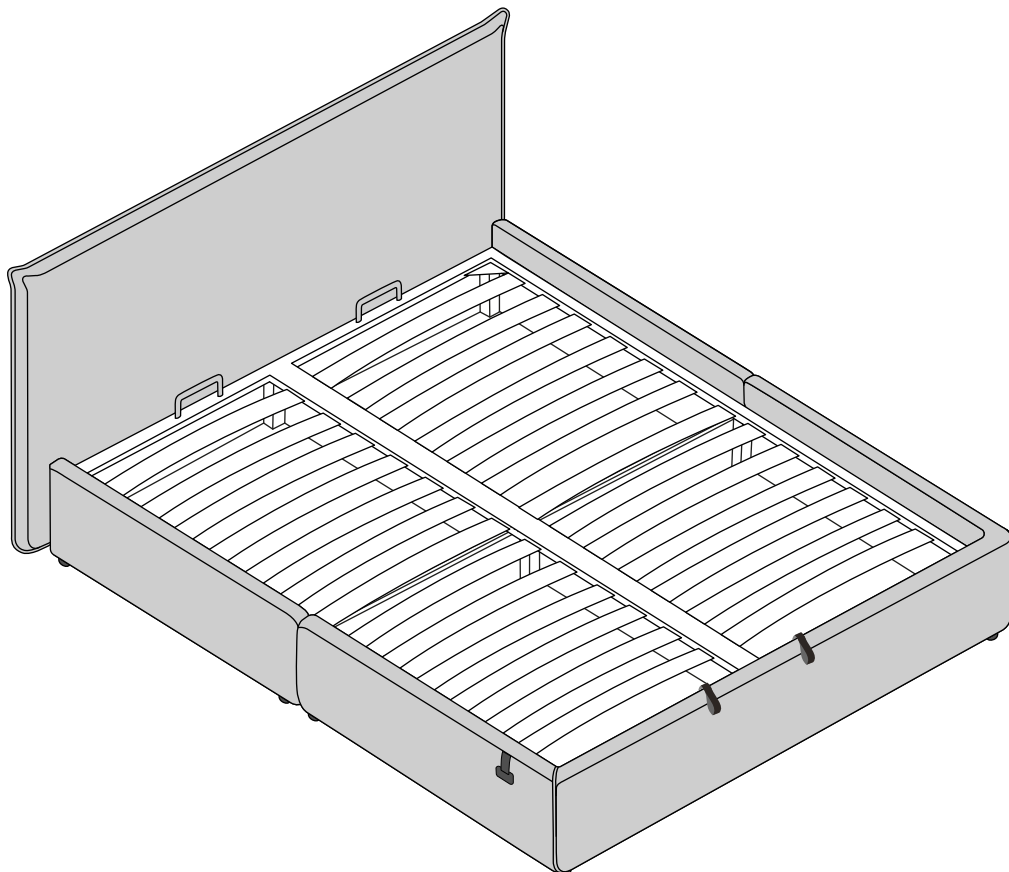

При розпакуванні обережно використовуйте гострі інструменти, щоб не пошкодити виріб під упаковкою

Для монтажу ліжка вам знадобиться 1 помічник та наступні інструменти:  
- ріжкові ключі 10 та 13.

### Болти

M6 x 40  
8 шт



M8x 60  
4 шт



### Шайби

M6  
8 шт



M8  
4 шт



### Гайки

M6  
4 шт



### Газліфт

2 шт



### Меблева стяжка

M6  
4 шт



# SOFALINO

**1**

Розпакуйте та розкладіть всі деталі ліжка.

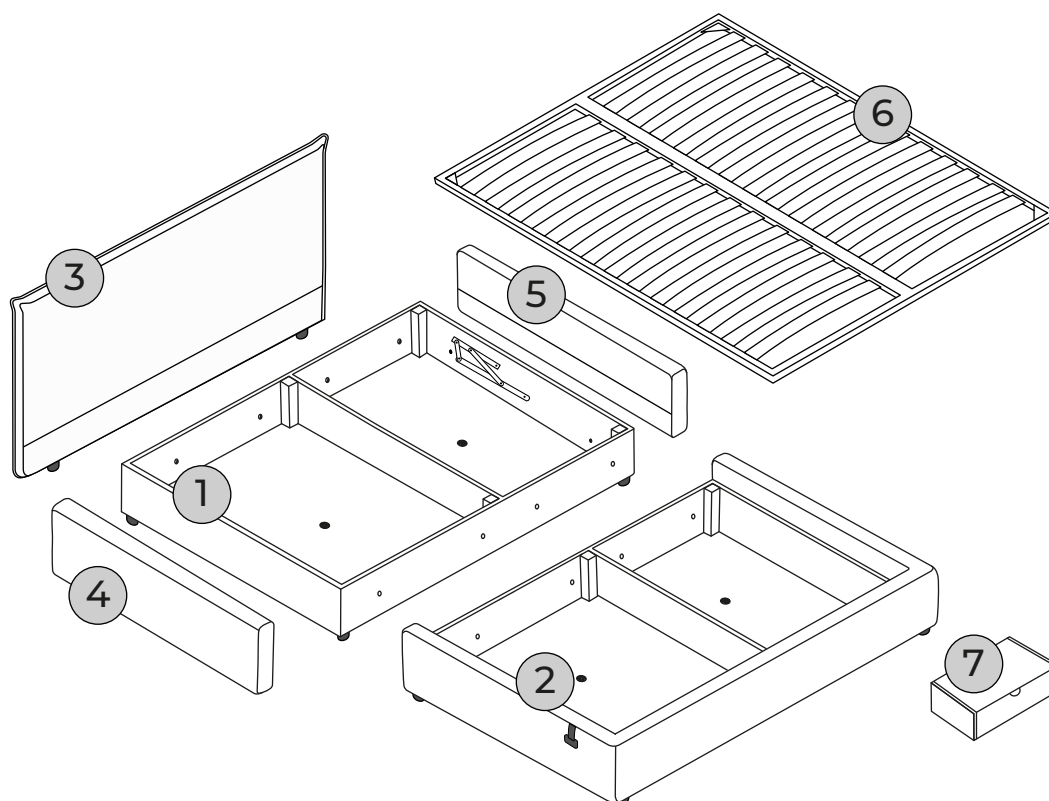

1 - короб верхній; 2 - короб нижній; 3 - спинка; 4 - ліва царга; 5 - права царга; 6 - каркас з ламелями; 7 - коробка з фурнітурою.

**2**

Приєднайте ліву (4) та праву (5) царги до короба (1) болтами М6х40( 4 шт) з шайбами М6.

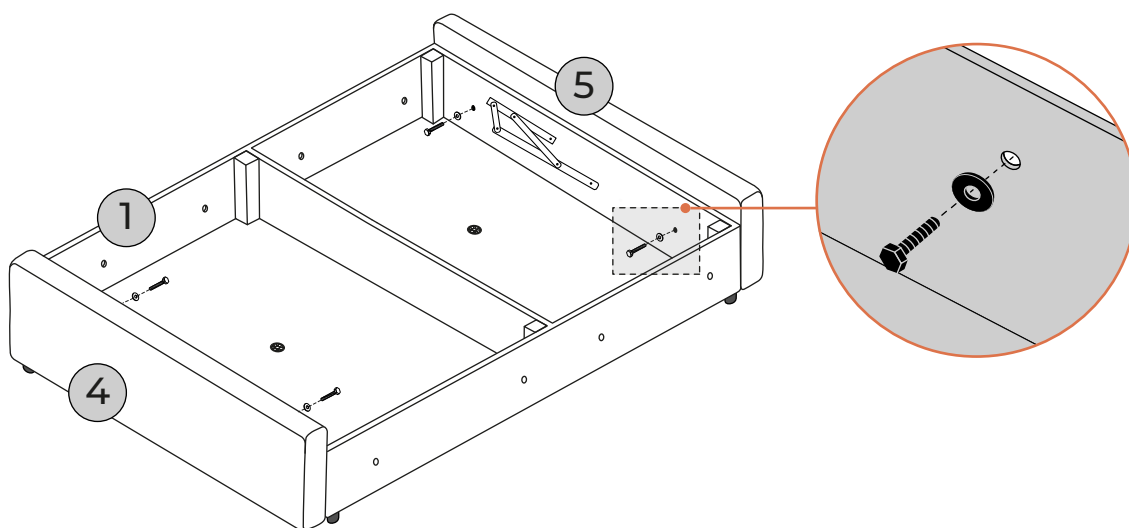
**SOFALINO**

**3** З'єднайте короби **1** та **2** між собою меблевою стяжкою М6 (4 шт)  
Отвори повинні бути однакового діаметру - Ø 8мм.

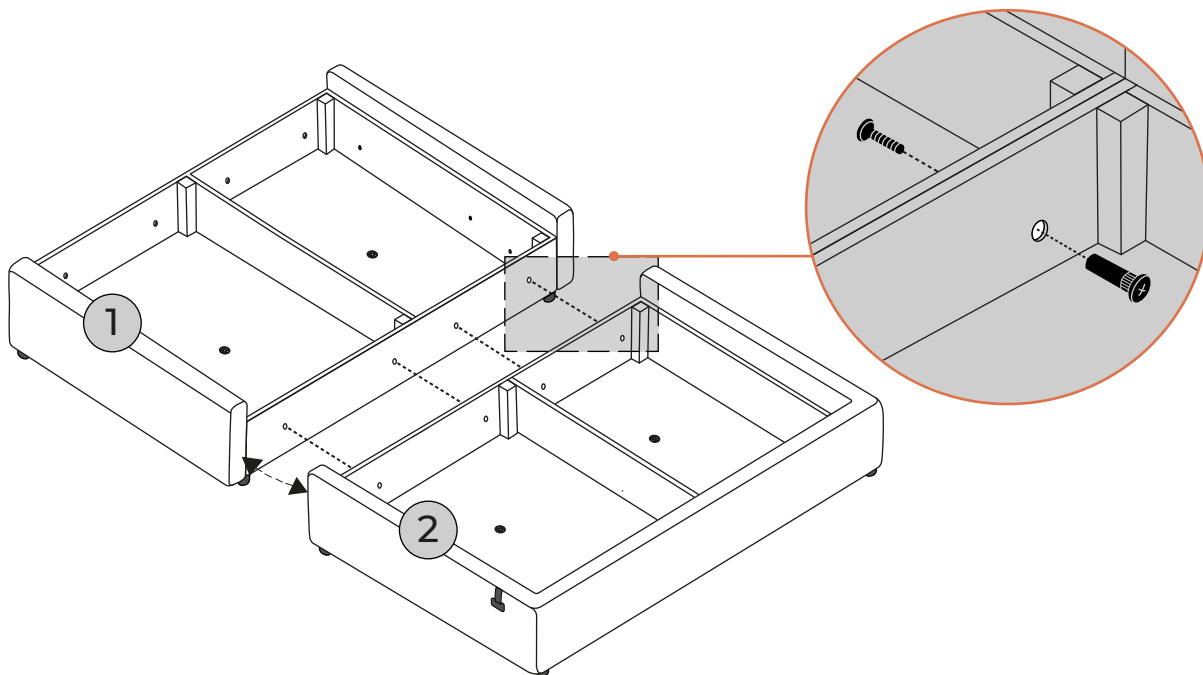

**4** Прилаштуйте спинку **3** до короба **1**. Зафіксуйте болтами М8х60(4 шт)  
з шайбами М8. Після чого зафіксуйте кріплення спинки ріжковим  
ключем.

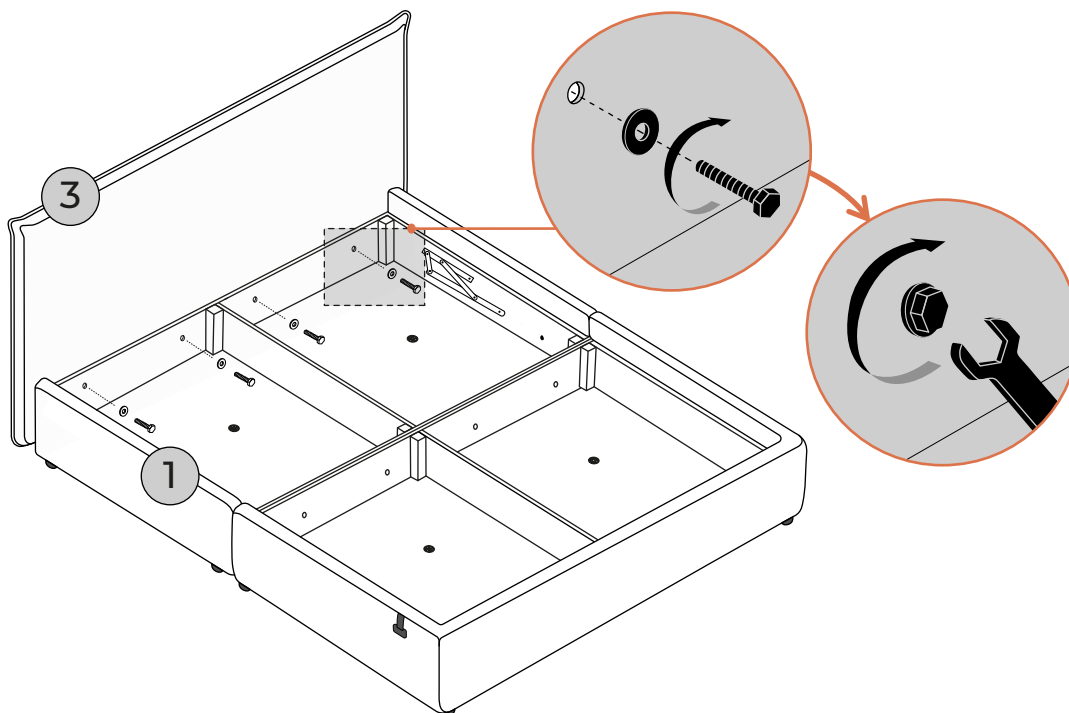

SOFALINO

**5** Встановіть каркас з ламелями **6** і зафіксуйте його болтами М6х40 (4 шт) та шайбами М6 разом з гайками. Далі встановіть газліфти та влаштуйте дві тканинні ручки до каркасу.

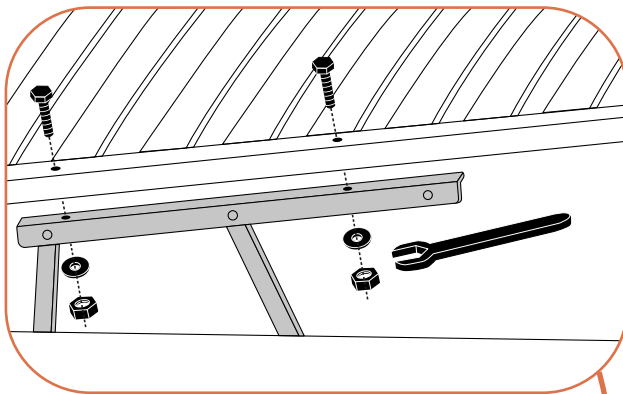
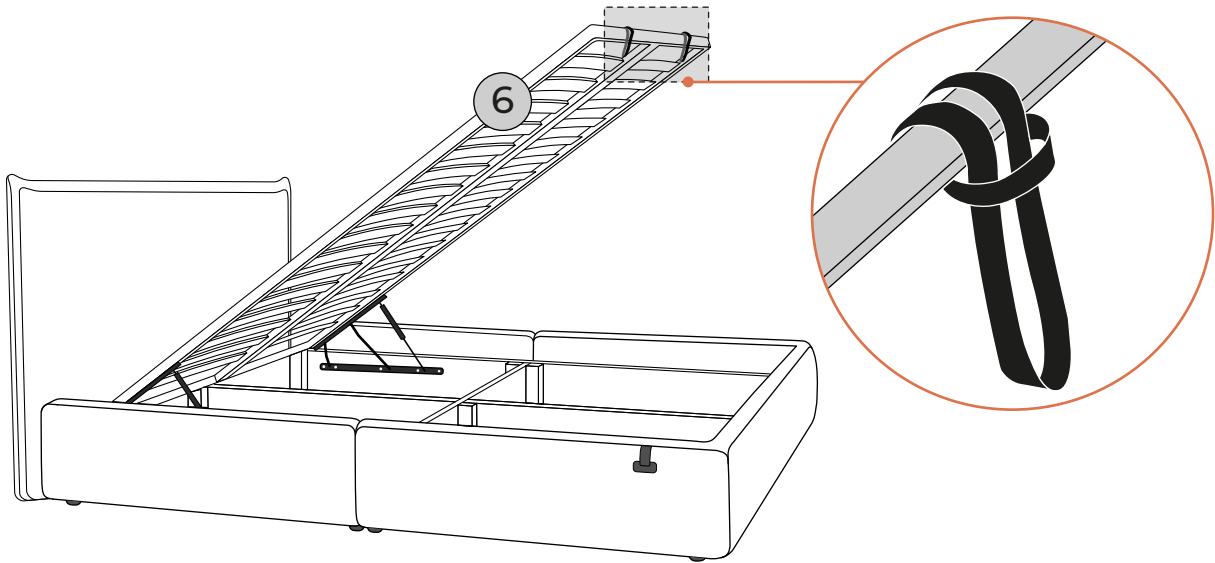

**УВАГА!**  
Газовий амортизатор обов'язково встановлювати штоком донизу

**УВАГА!**  
При кріпленні газліфта не дотягувати гвинт до кінця щоб газліфт мав вільний хід

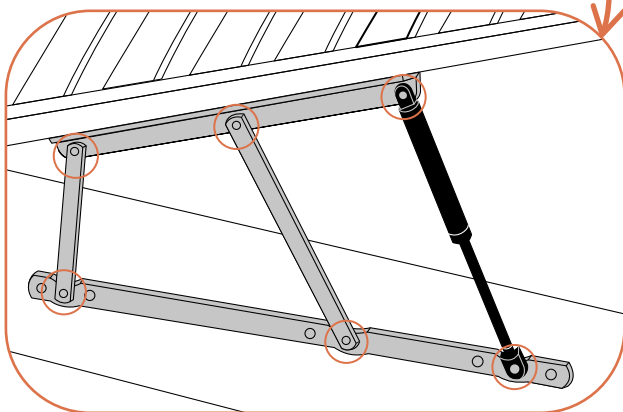

\*силіконове  
мастило

В місцях з'єднань (вказані на малюнку вище) потрібно змащувати силіконовим мастилом (як на малюнку або аналог). Робити це перед початком використання та в процесі використання - раз на 2-4 місяці.

**6** Встановіть два металеві стопери на вкладі та закріпіть їх шайбами та гайками.

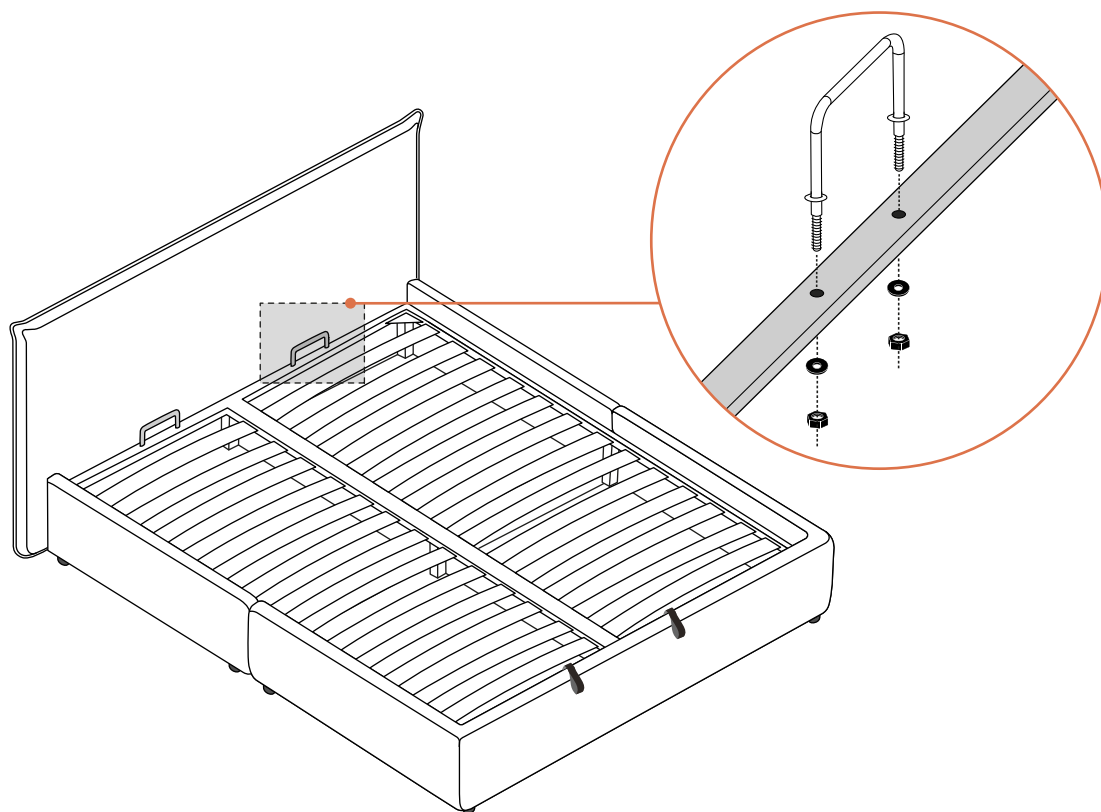

**7** Ліжко готове до експлуатації.

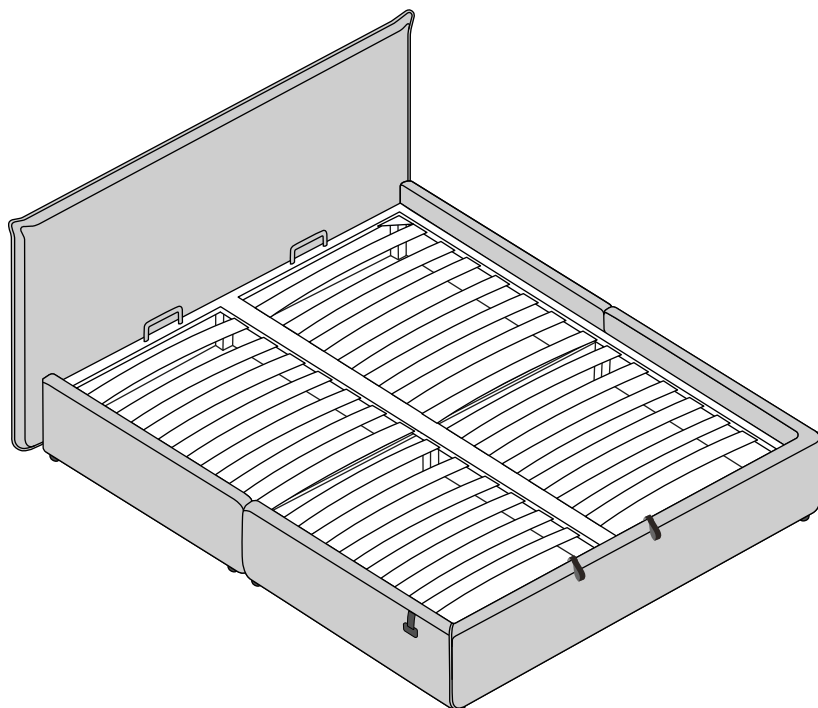

[sofalino.com.ua](http://sofalino.com.ua)

**SOFALINO**